

R140A Rainbow

**RIPETITORE STAGNO DI CHIAMATA
TELEFONICA E CAMPANELLO
ACUSTICO E OTTICO
IP66**

Descrizione generale

- Ripetitore di chiamata telefonica e/o di chiamata da campanello o da contatto pulito.
- Installazione a parete.
- Realizzato in robusta custodia stagna IP 66 in lega leggera di alluminio. Viterie e raccordi in acciaio Inox.
- Potente segnalazione acustica con intensità fino a 120dBA/1mt.
- Possibilità di scelta tra 4 differenti tonalità.
- Volume regolabile su 4 livelli di potenza, fissi o incrementali. Se incrementale la massima potenza è raggiunta dopo il terzo squillo (funzione consigliata in caso di permanenza di persone nelle vicinanze del luogo di installazione).
- Funzione "MUTE", per abilitare la sola segnalazione ottica.
- Potente segnalazione ottica a led RGB con scelta di colore, con intensità luminosa fino a 2.130 lumen.
- Colori selezionabili: Bianco, Rosso, Arancio, Verde, Blu, Fucsia, Rainbow (riproduce in sequenza tutti i colori disponibili).
- Intensità luminosa regolabile su 4 livelli

Caratteristiche funzionali

- Funzione di ripetizione della chiamata telefonica (PHONE CALL) e di chiamata da "campanello/contatto pulito" (EXT.INPUT) utilizzabili contemporaneamente.
- Segnalazioni acustiche ed ottiche differenziate per le due modalità di funzionamento.
- La segnalazione acustica "segue" il ritmo della chiamata telefonica in entrata o della pressione del tasto "campanello/contatto pulito" e cessa immediatamente alla risposta o al rilascio del tasto
- La segnalazione ottica resta attiva per tutta la durata della chiamata telefonica o della pressione del tasto "campanello/contatto pulito" e cessa immediatamente alla risposta o al rilascio del tasto. In caso di mancata risposta alla chiamata telefonica continua per 6 secondi dopo la fine della chiamata.
- Equipaggiato con relè di uscita (portata massima 30W in c.c o 62,5VA in c.a.) per pilotare dispositivi esterni di segnalazione, quali lampade rotanti o trombe, attivo per tutta la durata della chiamata telefonica o della pressione del tasto "campanello/contatto pulito".
- Tasto "TEST" per riprodurre e verificare le impostazioni programmate.



- Programmazione semplice ed intuitiva tramite 4 tasti, guidata da LED multicolore presenti sulla scheda elettronica.
- Visualizzazione immediata, tramite led multicolore presenti sulla scheda elettronica, dello stato del dispositivo e dei parametri impostati per ambedue le modalità di funzionamento (PHONE CALL ed EXT.INPUT).
- Tasto "RESET" per ripristinare la programmazione di fabbrica.

Collegamenti

- Per le chiamate telefoniche, collegamento in parallelo alla linea telefonica urbana o ad un telefono interno di PABX. Accetta segnali di chiamata come da specifiche tecniche (sensibilità ring telefonico).
- Per le chiamate "campanello/contatto pulito" accetta segnali da 3 a 60Vcc, da 3 a 24Vca oppure non alimentati (contatto pulito).



SPECIFICHE TECNICHE

ACUSTICHE

- Pressione acustica livello 1: 80dBA/1mt
- Pressione acustica livello 2: 95dBA/1mt
- Pressione acustica livello 3: 108dBA/1mt
- Pressione acustica livello 4 (MAX): 120dBA/1mt

OTTICHE

- Lampada LED RGB
- Flusso luminoso colore Bianco: 1760 ÷ 2130 lumen
- Flusso luminoso colore Arancio: 654 ÷ 775 lumen
- Flusso luminoso colore Rosso: 630 ÷ 750 lumen
- Flusso luminoso colore Verde: 750 ÷ 880 lumen
- Flusso luminoso colore Blu: 380 ÷ 500 lumen
- Flusso luminoso colore Fucsia: 885 ÷ 1091 lumen

INGRESSI

- Sensibilità ring telefonico: 20 ÷ 60 Hz e 15 ÷ 80 Vac oppure 10 ÷ 60 Hz e 20 ÷ 80 Vac
- Assorbimento su linea telefonica: < 100µA @ 50Vdc
- Sensibilità ingresso campanello: 3 ÷ 60 Vdc (non polarizzato) oppure 3 ÷ 24 Vac
- Sensibilità contatto "pulito": ≤ 100kΩ

USCITE

- Relé di uscita: potenza massima di commutazione 30W in corrente continua oppure 62,5VA in corrente alternata

FISICHE

- Lega leggera di alluminio
- Protezione stagna IP66 (IEC 144)
- 1 pressacavo 3/4" e 1 pressacavo 1/2" GAS UNI-ISO 228
- 1 tappo 3/4" GAS UNI-ISO 228
- Temperatura di funzionamento: -40 ÷ 80 °C
- Umidità relativa massima: 95% non condensante
- Dimensioni: vedi figura successiva
- Peso circa 4,5 kg
- Montaggio a parete

ALIMENTAZIONE E CONSUMI

- Varie alimentazioni - vedi tabella a fondo pagina
- Consumo a riposo: inferiore ad 1W
- Consumo massimo: 30W

INGOMBRI E DIMENSIONI DI FISSAGGIO

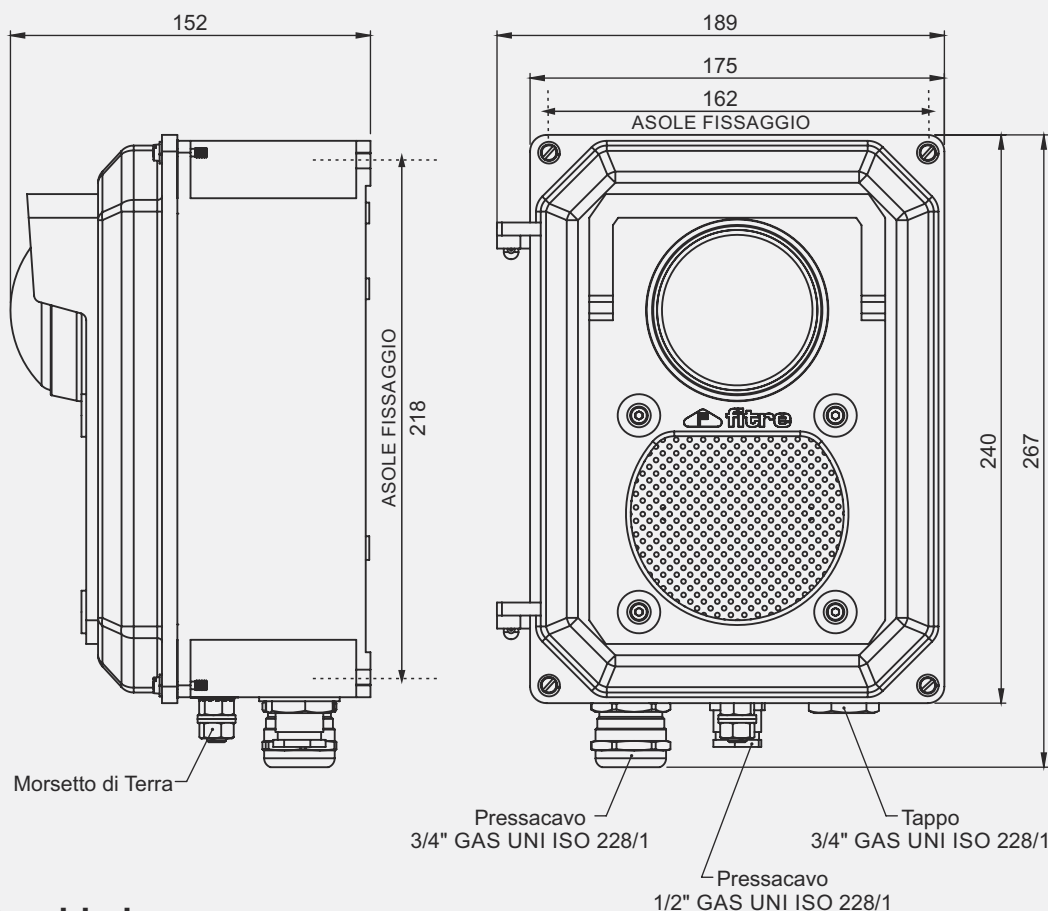

Codici e Descrizioni

	Descrizione	Codice
R140A Rainbow	Ripetitore stagno acustico-luminoso di chiamate telefoniche e citofoniche - Alim. 230Vac	7332400
R140A Rainbow 115Vac	Ripetitore stagno acustico-luminoso di chiamate telefoniche e citofoniche - Alim. 115Vac	7332410
R140A Rainbow 24-60Vdc	Ripetitore stagno acustico-luminoso di chiamate telefoniche e citofoniche - Alim. 24-60Vdc	7332411

